

PMXT 1525/2150
Mid-Bore Serie

Die festeingestellten hydraulischen Stoßdämpfer bieten eine gleichbleibende Dämpfungscharakteristika, da sie von außen nicht eingestellt werden können. Diese festeingestellten Stoßdämpfer sind aufgrund ihrer kompakten Bauart für entsprechende maximale Energien ausgelegt.

Die **PMXT Series** ist selbstkompensierend, dadurch kann eine Vielfalt von Betriebsbedingungen mit sich variierenden Massen und Antriebskräften abgedeckt werden. Selbstverständlich beinhaltet diese Serie eine korrosionsschutzte, vernickelte Oberfläche und trägt somit zur Verbesserung der Standzeit bei.

Merkmale

- Eine breitgefächerte Produktpalette bietet hohe Flexibilität hinsichtlich Größe und Energieaufnahmefähigkeit.
- Spezielle Materialien und Oberflächenbehandlung sind erhältlich, um kundenspezifischen Anforderungen gerecht zu werden.
- Wahlweise stehen verschiedene Öle und Dichtungen zur Verfügung, um den Bereich der Betriebstemperatur von -10°C bis 80°C auf -30°C bis 100°C zu erweitern.
- Zylinder mit Außengewinde bieten eine Vielfalt an Montagemöglichkeiten und sorgen durch die größere Oberfläche für eine bessere Wärmeabführung.
- Längere Lebensdauer, höhere Energieaufnahme, vernickelte korrosionsbeständige Oberfläche, ästhetische Konstruktionsverbesserungen.
- Strenge Qualitätsvorschriften gewährleisten den gleichbleibend hohen Qualitätsstand unserer Produkte.

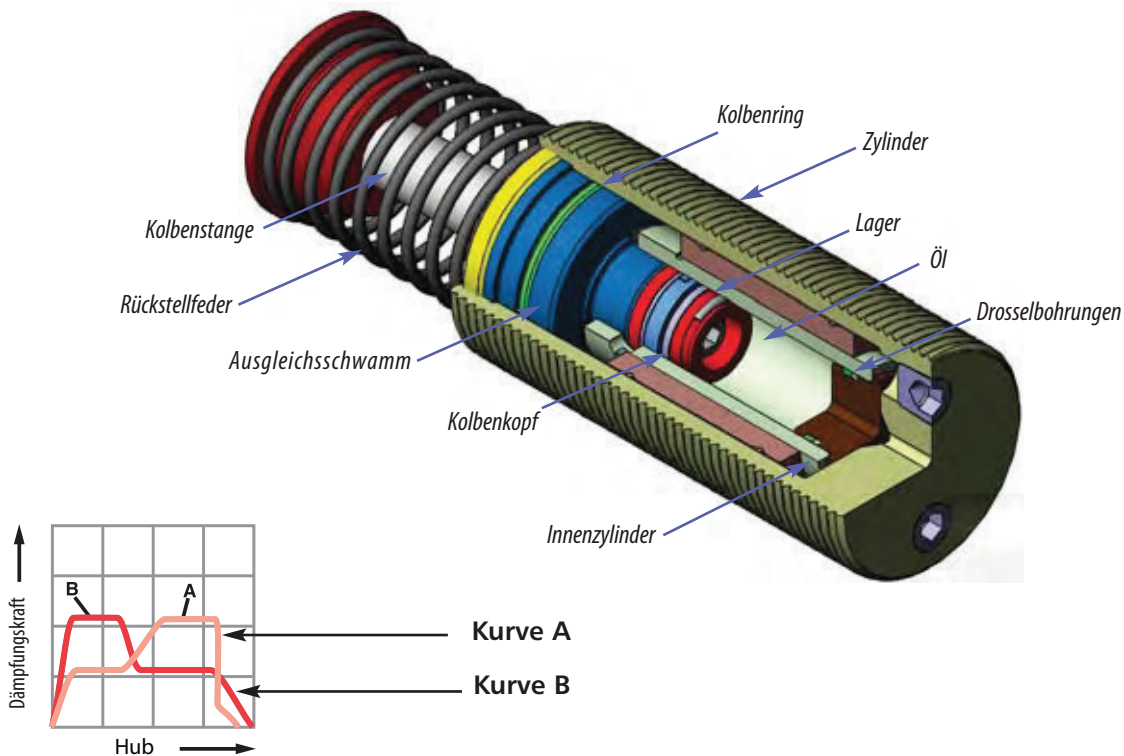

Selbstkompensierende Dämpfungscharakteristik Bei selbstkompensierenden Stoßdämpfern sind die Drosselbohrungen so angeordnet, dass bei variierenden Massen und Geschwindigkeiten ein zufriedenstellendes Abbremsen erreicht wird. Kurve A: große Masse, niedrige Geschwindigkeit Kurve B: kleine Masse, hohe Geschwindigkeit

Diese Ausführung basiert auf dem System eines konzentrisch zum Außenzylinders eingebauten Innenzylinders, in den, in der Längsrichtung verteilt, einzelne Drosselbohrungen eingebracht sind. Wird die Kolbenstange durch das Aufprallgewicht in Bewegung gesetzt, schließt die im Zylinderende befindliche Rückschlagkugel und das gesamte im Dämpfungsrohr (Innenzylinder) befindliche Öl wird über die Drosselbohrungen verdrängt. Dabei strömt das Öl hinter den Kolbenkopf.

Während der Kolbenbewegung wird durch Überfahren der Drosselbohrungen die Drosselfläche verringert. Nach dem Dämpfungsvorgang fährt die interne Feder die Kolbenstange mit dem Kolbenkopf in Ihre Ausgangslage zurück. Das Öl kann ungehindert durch das nun geöffnete Rückschlagventil in den Innenzylinder zurückfließen. Auch hier dient ein interner Ausgleichsschwamm zum Ausgleich des Kolbenstangenvolumens beim Einfahren. Je nach Einbringung bzw. Größe der Drosselbohrungen kann eine lineare, progressive sowie auch selbstkompensierende Dämpfung erreicht werden.

PMXT 1525 CM → PMXT 2150 CM Serie

Standard

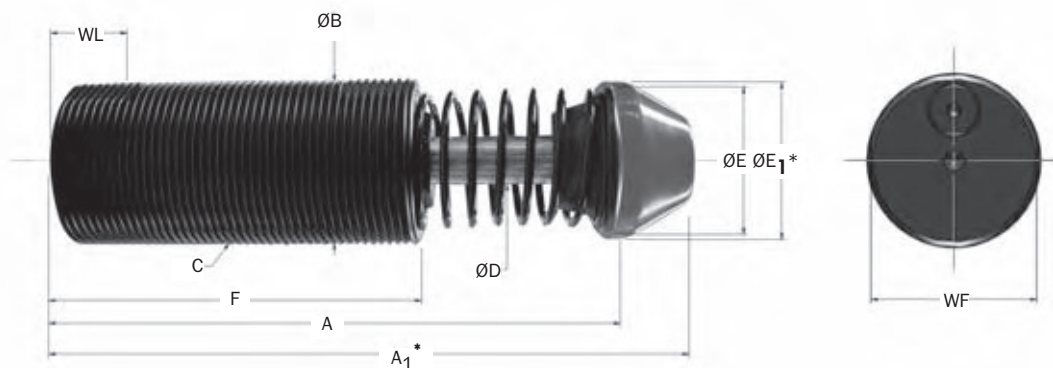

*Hinweis: A₁ und E₁ gelten für Modelle mit Polyurethan-Anschlagkappe.

Artikelbezeichnung (Modell)	S Hub mm	E _G Max Nm/c	E _G /h Max. Nm/h	F _S Max. Stützkraft N	Rückstellfederkraft		F _A Max Antriebskraft N	Gewicht kg
					Vorspannung N	Vollspannung N		
PMXT 1525MF	25,0	367,0	126 000	29 000	48,0	68,0	6 700	1,0
PMXT 1550MF	50,0	735,0	167 000	29 000	48,0	78,0	6 700	1,1
PMXT 1575MF	75,0	1 130,0	201 000	29 000	31,0	78,0	6 700	1,3
PMXT 2050MF	50,0	1 865,0	271 000	60 500	80,0	155,0	17 800	2,7
PMXT 2100MF	100,0	3 729,0	362 000	60 500	69,0	160,0	17 800	3,3
PMXT 2150MF	150,0	5 650,0	421 000	60 500	87,0	285,0	17 800	4,2

Artikelbezeichnung (Modell)	Dämpfungs- stufen	A mm	A ₁ mm	C	D mm	E mm	E ₁ mm	F mm	WF mm	WL mm
PMXT 1525MF	-1,-2,-3	144,0	162,0	M45 x 1,5	12,7	38,0	44,5	92,0	43,5	19,0
PMXT 1550MF	-1,-2,-3	195,0	213,0	M45 x 1,5	12,7	38,0	44,5	118,0	43,5	19,0
PMXT 1575MF	-1,-2,-3	246,0	264,0	M45 x 1,5	12,7	38,0	44,5	143,0	43,5	19,0
Δ PMXT 2050MF	-1,-2,-3	226,0	243,0	M64 x 2,0	19,0	50,0	57,0	140,0	61,5	19,0
Δ PMXT 2100MF	-1,-2,-3	328,0	345,0	M64 x 2,0	19,0	50,0	57,0	191,0	61,5	19,0
Δ PMXT 2150MF	-1,-2,-3	456,0	473,0	M64 x 2,0	19,0	60,0	60,0	241,0	61,5	19,0

Hinweis: 1. Siehe S. 59 für Dämpfungsgraphen.
 2. Wahlweise mit Polyurethan-Anschlagkappe für PM 1525MF bis PM2150MF.
 3. Δ = Keine Standard Lieferzeit, bitte kontaktieren Sie ITT Enidine.

Festeingestellte Hydraulische Stoßdämpfer

PMXT Mid-Bore Serie

Zubehör

PMXT 1525 CM → PMXT 2150 CM Serie

Schwenkbefestigung

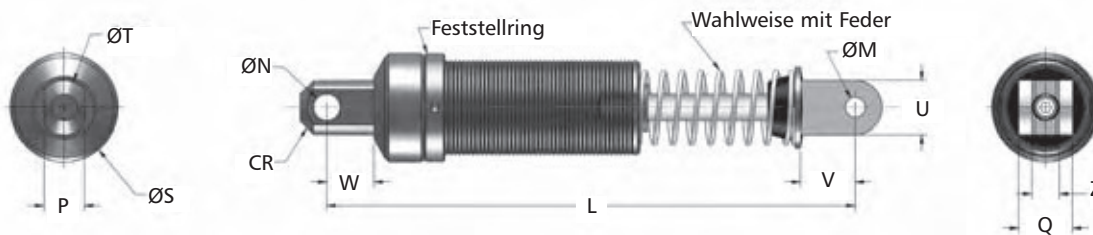

Artikelbezeichnung (Modell)	L mm	M +0,13/-0,00 mm	N +0,13/-0,00 mm	P +0,00/-0,25 mm	Q +0,00/-0,25 mm	S mm	T mm	U mm	V mm	W mm	Z +0,51/-0,00 mm	CR mm	Gewicht Kg
Δ PMXT 1525 CM (S)	199	9,60	12,70	19,00	25,4	51	25	25	26	22	12,9	14,3	1,36
Δ PMXT 1550 CM (S)	250	9,60	12,70	19,00	25,4	51	25	25	26	22	12,9	14,3	1,45
Δ PMXT 1575 CM (S)	300	9,60	12,70	19,00	25,4	51	25	25	26	22	12,9	14,3	1,63
Δ PMXT 2050 CM (S)	306	19,07	19,07	31,70	38,0	73	38	38	35	26	16,0	23,0	3,72
Δ PMXT 2100 CM (S)	408	19,07	19,07	31,70	38,0	73	38	38	35	26	16,0	23,0	4,22
Δ PMXT 2150 CM (S)	537	19,07	19,07	31,70	38,0	73	38	38	35	26	16,0	23,0	5,08

Hinweis: 1. Δ = Keine Standard Lieferzeit, bitte kontaktieren Sie ITT Enidine.
2. "S" bedeutet, dass ein Modell mit Feder ausgerüstet werden kann.

Flansch Fußbefestigung

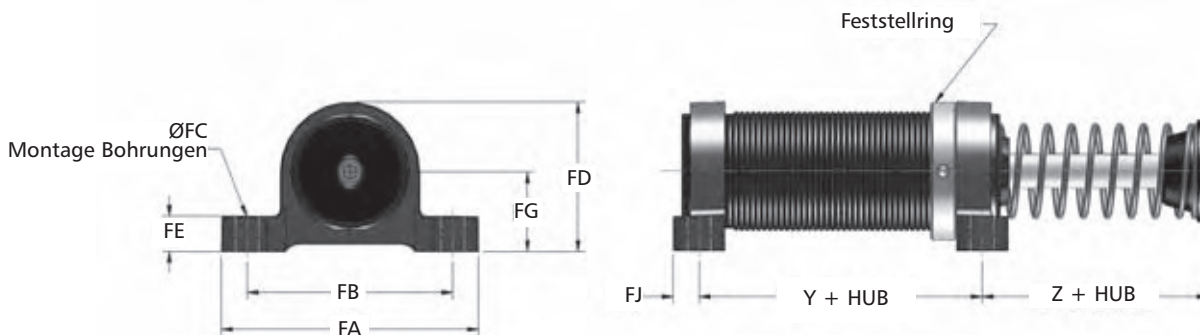

Artikelbezeichnung (Modell)	Artikelnummer	Referenzmodell	Y mm	Z mm	FA mm	FB mm	FC mm	FD mm	FE mm	FG mm	FJ mm	Schraube mm	Kpl. Satz g	Hinweis
FM M45 x 1.5	2F8637	PMXT 1500M Series	60,5	26,9	95,3	76,2	8,60	55,0	12,7	29,5	9,7	M8	370	3
FM M64 x 2	2F3010	PMXT 2000M Series	76,2	39,6	143,0	124,0	10,40	85,6	16,0	44,5	11,2	M10	1 050	1,3

Hinweise:
1. PM 2150Z Dimension ist 68,3mm.
2. Stoßdämpfer muss separat bestellt werden.
3. Der Kpl. Satz Fußbefestigung beinhaltet zwei Fußbefestigungen inkl. Feststellring.

PMXT 1525M → PMXT 2150M Serie

Anschlagbegrenzer

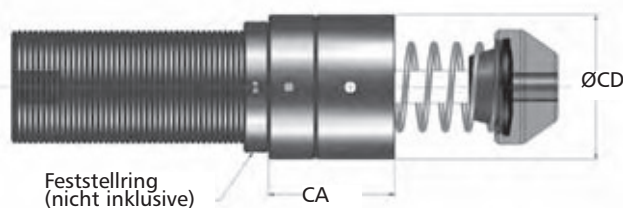

Artikelbezeichnung (Modell)	Artikelnummer	Referenzmodell	CA mm	CD mm	Gewicht g
SC M45 x 1.5	8K8637	PMXT 1500M Series	49,0	56,5	340
△ SC M64 x 2 x 2	M93010057	PMXT 2050M Series	89,0	76,0	936
△ SC M64 x 2 x 4	M93011057	PMXT 2100M Series	114,0	76,0	1 191
△ SC M64 x 2 x 6	M93012057	PMXT 2150M Series	143,0	76,0	1 475

Hinweis: △ = Keine Standard Lieferzeit, bitte kontaktieren Sie ITT Enidine.

Polyurethan-Anschlagkappe

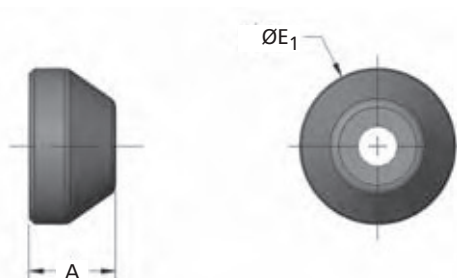

Artikelbezeichnung (Modell)	Artikelnummer	Referenzmodell	A mm	E ₁ mm	Gewicht g
UC 2940	C92940079	PMXT 1500M	24,5	44,5	14
UC 3010	C93010079	PMXT 2000M	24,0	57,0	23

Feststellring

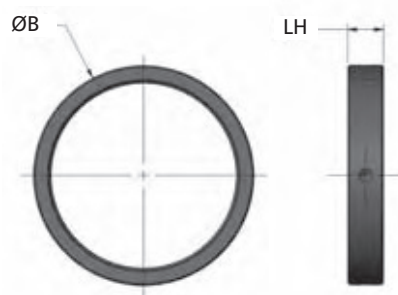

Artikelbezeichnung (Modell)	Artikelnummer	Referenzmodell	B mm	LH mm	Gewicht g
LR M45 x 1.5	F88637049	PMXT 1500M Series	57,2	9,5	75
LR M64 x 2	F83010049	PMXT 2000M Series	72,9	12,7	85

Quadratflansch

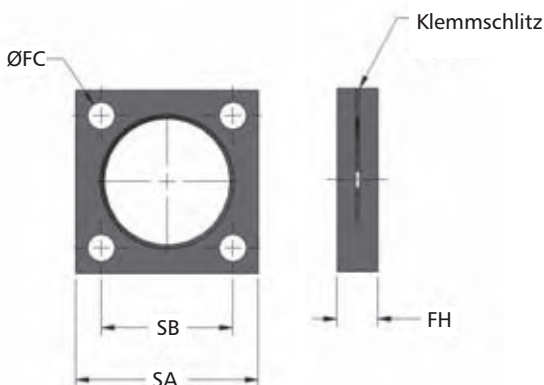

Artikelbezeichnung (Modell)	Artikelnummer	Referenzmodell	FC mm	FH mm	SA mm	SB mm	Schraube mm	Gewicht g
SF M45 x 1.5	M48637129	PMXT 1500M Series	8,6	12,7	57,2	41,3	M8	140
SF M64 x 2	M43010141	PMXT 2000M Series	10,4	15,7	89,0	69,9	M10	570

Rechteckflansch

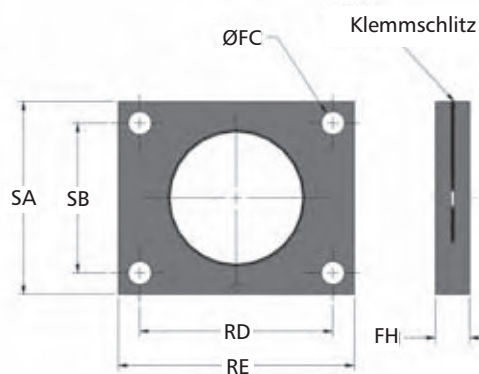

Artikelbezeichnung (Modell)	Artikelnummer	Referenzmodell	FC mm	FH mm	RD mm	RE mm	SA mm	SB mm	Schraube mm	Gewicht g
RF M45 x 1.5	M58637129	PMXT 1500M Series	8,6	12,7	60,5	76,2	57,2	41,4	M8	260

PMXT 1525M → PMXT 2150 Serie

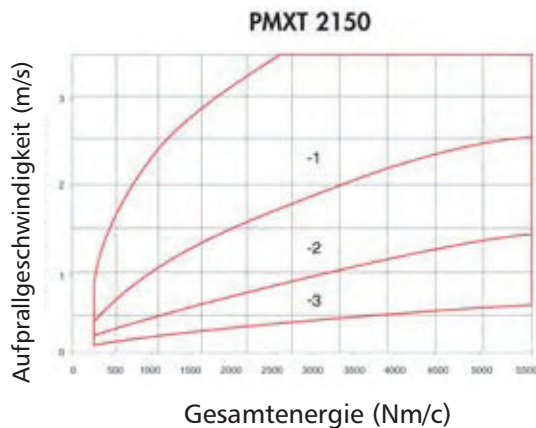
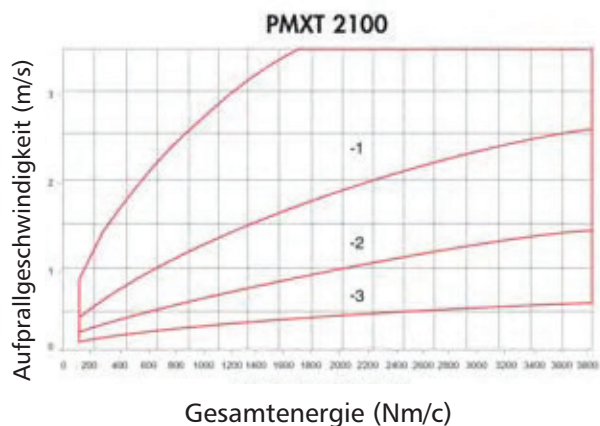
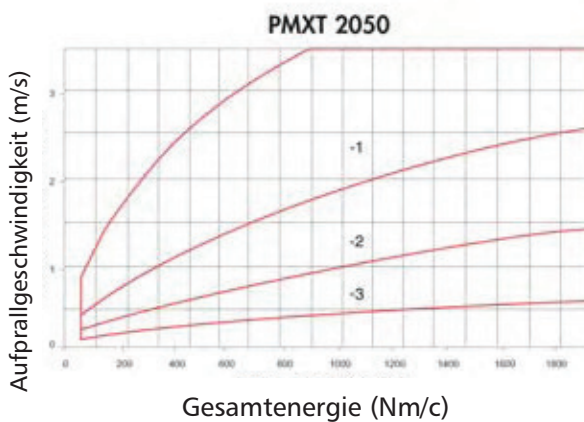
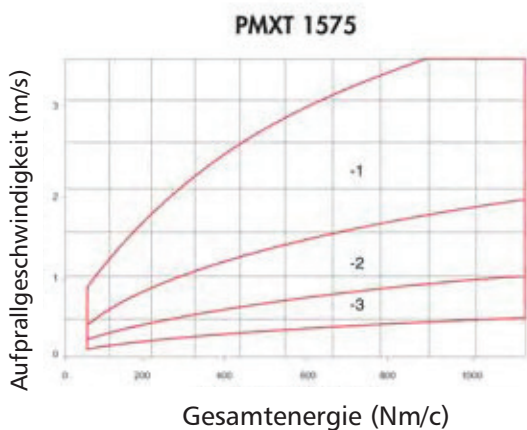
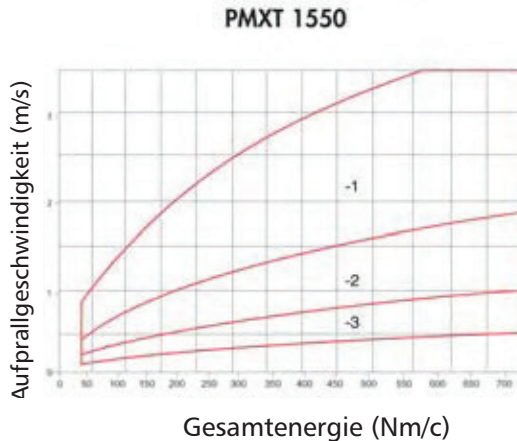
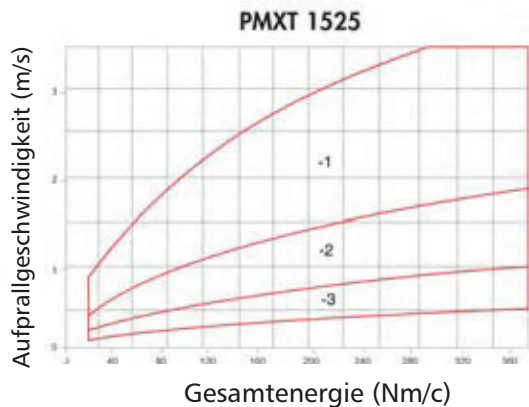

Hinweis: Die Mindestaufprallgeschwindigkeit für PM Modelle ist 0,1m/s.



Automatisierte Handhabung



Förderbandsysteme



Roboter